



411173

MONTERINGSANVISNING
ASENNUSOHJE
FITTING INSTRUCTIONS
MONTAGEANLEITUNG



NO Finn ditt kjøretøy i tabellen i denne monteringsanvisning. Om montering på ditt kjøretøy krever eget monteringssett, kan monteringen være beskrevet i egen anvisning som medfølger monteringssettet.

⚠ Dersom ditt kjøretøy ikke står oppført i tabellen, scan QR-koden for oppdatert anvisning, eller se 'Finn din motorvarmer' på www.defa.com. Anvisninger for øvrige DEFA produkter må også gjennomleses nøye.

⚠ Montering av motorvarmer på kjøretøy eller motorer som IKKE står listet i tabell i motorvarmerens monteringsanvisning, gjøres på eget ansvar og dekkes ikke av garanti.

⚠ Varmeren må ikke kobles til strøm før rett type kjølevæske er påfylt og kjølesystemet er luftet i henhold til bilprodusentens anbefalinger. DEFA's apparatinntak må anskaffes separat eller som en del av DEFA WarmUp. Motorvarmeren må bare tilkobles jordet stikkontakt. Kontroller at det er jordingsforbindelse fra det jordete vegguttaket og helt fram til motorvarmerens kapsling, og at karosseriet er forbundet med beskyttelsesjordingen.

⚠ DEFA fraskriver seg ethvert erstatningsansvar der modifikasjoner er utført, uoriginale deler er benyttet eller motorvarmeren ikke er montert i henhold til anvisningen. Reklamasjonsrett i henhold til kjøpsloven. Ta vare på kvitteringen.

⚠ Produkter som monteres i kjøretøyets motorrom skal være montert av et autorisert verksted.

⚠ Motorvarmer skal kun tilkobles original DEFA forlengerledning eller PlugIn kontakt på inntaksledning. Spenning Av og På skal enten skje via WarmUp styringsenhet eller manuelt ved bruk av tilkoblingsledning.

⚠ Ved tilkobling av tilkoblingsledning skal alltid MiniPlug kobles først til bilen før man til slutt kobler schuko til godkjent kontaktpunkt i fastnett.

⚠ DEFA motorvarmere er dimensjonert for "normal bruk". Normalbruk definerer vi som: 3 tilkoblinger x 3 timer pr. døgn basert på 150 bruksdager pr. år (ca 5 måneder pr. år).

⚠ Dersom motorvarmer benyttes i utrykningskjøretøy, nødstrømsaggregater e.l. hvor motorvarmer er kontinuerlig tilkoblet eller når kjøretøy ikke er i bruk, må følgende årlig service utføres:

- Kontroller motorvarmerens funksjon og eventuelt bytt varmer om den er defekt (Dekkes ikke av garanti).

⚠ Bruk av motorvarmer i pulsstyrte garasjeanlegg hvor varmeren kobles av og på x antall ganger i timen vil redusere motorvarmerens levetid dramatisk. Bruk av motorvarmer i slike anlegg anbefales ikke og dekkes ikke av produktgarantien.

⚠ Kun DEFA tilkoblingsledning må benyttes til DEFA WarmUp systemet.

Tapp av kjølevæsken. Demontér den angitte frostpluggen i henhold til tabellen.

⚠ Rengjør frostplugghullet godt.

Monter varmeren. Kontakten på varmeren skal peke i angitt klokkeretning i henhold til tabellen. Slå varmeren rett inn i frostplugghullet. Påse at det alltid er klaring mellom varmerens stoppkant (1) og motorblokken. Forurenset eller gammel kjølevæske må byttes.

SE Hitta ditt fordon i tabellen i denna monteringsanvisning. Om montering på ditt fordon kræver en monteringsatts, kan monteringen vara beskriven i egen anvisning som medföljer monteringsattsen.

⚠ Om ditt fordon inte finns med i tabellen, skanna QR-koden för en uppdaterad anvisning eller se «Hitta din motorvärmare» på www.defa.com. Anvisningar för övriga DEFA produkter skall också läsas igenom noggrant.

⚠ Montering av motorvärmare på fordon eller motorer som INTE finns listade i tabell i motorvärmarens monteringsanvisning, göres på eget ansvar och täcks inte av garantin.

⚠ Värmaren får inte anslutas till 230V innan kylarvätska är påfylld och kylsystemet är luftat enligt bil tillverkarens anvisningar. DEFA's anslutningsatts köps separat eller som en del av DEFA WarmUp. Motorvärmaren får endast anslutas till jordat uttag. Kontrollera att det finns jordkontakt mellan uttaget och värmarens hölje, och att även bilens kaross är jordad.

⚠ DEFA franskriver sig allt ersättningsansvar där produkten blivit modifierad och/eller motorvärmaren inte är monterad enligt monteringsanvisningen.

Reklameringsrett enligt konsumentköplagen mot uppvisande av kvitto.

⚠ Produkter som monteras i fordonets motorrum skall vara monterade av en auktoriserad verkstad.

⚠ Motorvärmare skall endast anslutas till original DEFA skarvkabel eller PlugIn kontakt på intagskabel. Spänning Av och På skall endast ske via WarmUp styringsenhet eller manuellt vid bruk av MiniPlug anslutningskabel.

⚠ Vid inkoppling av MiniPlug anslutningskabel skall alltid MiniPlug kopplas först till bilen innan man kopplar schuko till godkänd kontaktpunkt i det fasta nätet.

⚠ DEFA motorvärmare är dimensionerade för "normalt bruk". Normalt bruk definerer vi som: 3 inkopplingar x 3 timmar per dygn baserat på 150 användardagar per år (ca 5 månader per år).

⚠ Om motorvärmaren används i utrykningsfordon, nødstrømsaggregat eller liknande där motorvärmaren är kontinuerligt ansluten eller när fordonet inte är i bruk, skall följande årlig service utföras:

- Kontrollera motorvärmarens funktion och eventuellt byt värmaren om den är defekt (Täcks inte av garantin).

⚠ Användande av motorvärmaren i pulsstyrt uttag där värmaren kopplas av och på x antal gånger i timmen, reducerar motorvärmarens livstid dramatisk. Användande av motorvärmaren i sådana uttag rekommenderas inte och täcks inte av produktgarantin.

⚠ Endast DEFA original anslutningskabel får användas till DEFA WarmUp systemet.

Tappa ur kylarvätskan. Demontera den angivna frostpluggen som monteringsanvisningen anger.

⚠ Rengör frostplugghålet noga.

Montera värmaren så kontakten pekar mot angivet klockslag enligt tabellen. Slå fast värmaren se till att den sitter rakt i hålet. Det skall alltid finnas ett mellanrum mellan värmarens stoppkant (1) och blockets vägg när värmaren är färdigmonterad. Förorenad eller gammal kylarvätska skall bytas.

230V/600W

FI Etsi ajoneuvosi tämän asennusohjeen taulukosta. Jos lämmittimen lisäksi asennukseen tarvitaan asennussarja, asennusohje lämmittimen asennukseen on asennussarjan mukana.

⚠ Jos ajoneuvosi ei ole mainittuna taulukossa, skannaa QR-koodi niin saat päivitetyn ohjeen, tai katso www.defa.com sivuilta «etsi oikea lämmitin autoosi». Myös muiden DEFA tuotteiden ohjeet on luettava huolella.

⚠ Jos moottorinlämmitin asennetaan ajoneuvoon tai moottoriin joka ei ole moottorinlämmittimen asennusohjeen taulukossa mainittu, asennus tapahtuu omalla vastuulla eikä tuotteen takuu korvaa mahdollisia vaurioita.

⚠ Lämmittimeen EI saa kytkeä virtaa ennen kuin jäähdytysjärjestelmä on täytetty hyväksytyllä pakkasnestellä, ja ilmatu autonvalmistajan ohjeiden mukaan. Moottorinlämmittimen kojepistorasia on aina hankittava yhdessä lämmitinelementin kanssa ellei sitä ennestään ole. Moottorinlämmittimen saa kytkeä vain maadoitettuun pistorasiaan. Maadoitusyhteyden on oltava yhtäjaksoinen maadoitetusta seinäpistoraisasta moottorinlämmittimen runkoon, ja suojamaadoitus on oltava yhteydessä ajoneuvon runkoon.

⚠ DEFA hylkää korvausvaatimuksen jos lämmittimen muotoa on muutettu ja/tai lämmitintä ei ole asennettu asennusohjeen mukaisesti. VALITUKSET: Takuuohjeiden mukaisesti. Säilytä kuitti.

⚠ Ajoneuvon moottoritalaan asennettavat tuotteet tulee olla valtuutetun asentamon asentamat.

⚠ Moottorinlämmittimen saa kytkeä vain DEFAn valmistamiin panssarikaapeleihin. Lämmityksen päällekytkentään tulee käyttää DEFAn verkkoliitäntäjohtoa.

⚠ Verkkoliitäntäjohto on ensin kytkettävä ajoneuvon kojepistorasiaan ja sen jälkeen maadoitettuun sähköpistorasiaan.

⚠ DEFA moottorinlämmittimet on tarkoitettu «normaalikäyttöön», joka tarkoittaa 2-3 tunnin lämmitysajoja 3 kertaa vuorokaudessa n. 150 päivää vuodessa.

⚠ Jos moottorinlämmitintä käytetään esim. varavirta-aggregaateissa tai pelastusajoneuvoissa, joissa virta on aina kytketty kun ajoneuvoa ei käytetä, on lämmittimen toiminta tarkistettava vuosittain. Lämmittimen tuotetakuu ei korvaa tällaisessa käytössä vaurioituneita lämmitimiä

⚠ Jos lämmitin on kytketty pistorasiaan jossa on jaksottainen virransyöttö, eli virta kytketty päälle ja pois useita kertoja tunnin aikana, tämä lyhentää lämmitimen elinikää. Lämmittimen tuotetakuu ei korvaa tällaisessa käytössä vaurioituneita lämmitimiä.

⚠ DEFA WarmUp-järjestelmän kytkentään saa käyttää vain DEFAn alkuperäisiä kytkentätarvikkeita.

Laske jäähdytysneste pois. Irrota ohjeenmukainen pakkastulppa, taulukon mukaan.

⚠ Puhdista pakkastulpan reikä hyvin.

Asenna lämmitin paikalleen. Lämmittimen pistokkeen tulee osoittaa taulukon kello-osoittimen suuntaan. Lyö lämmitin paikalleen suoraan asentoon reikään nähden. Lämmittimen rajoitinkauluksen (1) ja moottorilohkon väliin tulee jäädä pieni rako. Likainen / vanha pakkasneste on vaihdettava uuteen.

GB Find your vehicle in the table in this installation guide. If mounting on your vehicle requires separate mounting kit, mounting is described in instructions supplied with the mounting kit.

⚠ If your vehicle is not listed in the table, scan the QR code for updated instructions, or see 'Find your heater' on www.defa.com. Instructions for other DEFA products must also be read carefully.

⚠ Mounting of engine heater on vehicles or engines that are NOT listed in the table in the engine heater installation instructions, is done at your own risk and is not covered by warranty.

⚠ Do not connect the heater electrically until the correct type of coolant is refilled, and the system is bled according to the car manufacturer's specifications. DEFA's power inlet cable must be acquired separately or as a component in the DEFA WarmUp system. Only connect the heater to an earthed mains socket. Check for earth connection between the mains socket, the heater's body and chassis.

⚠ DEFA denies liability for any damage related to the use of unoriginal hoses, fitting which is not according to instructions or other modifications. Claims according to national consumer laws. Please retain your receipt.

⚠ Products installed in the vehicle's engine compartment shall be installed by an authorized workshop.

⚠ Engine heaters must only be connected to the original DEFA extension cable or PlugIn contact on the inlet cable. Power Off and On will either be via WarmUp control unit or manually using a connection cable.

⚠ When connecting the connection cable, always connect the MiniPlug to the car first and then connect schuko to an approved contact point in the fixed network.

⚠ DEFA engine heaters are dimensioned for "normal usage". DEFA defines "normal usage" as; 3 connections for 3 hours pr. 24 hours, based upon 150 users days a year (5 months a year).

⚠ If engine heaters are installed in professional vehicles or engines, like emergency response vehicle or emergency power supplies, where the engine heater is connected 24/7, a yearly function control is claimable:

- Check the engine heater function and possibly replace heater if it is defective (Not covered by warranty).

⚠ Many apartment building car parking areas are using interval power timers turning the power On and Off several times per hour. Using DEFA engine heater in suchlike parking facilities will not be considered as "Normal use" and claims will be declined.

⚠ Only DEFA connection cable must be used for the DEFA WarmUp system.

Drain off the coolant. Remove the indicated frost plug according to the table.

⚠ Thoroughly clean the frost plug hole.

Fit the heater. Position the connector in the clock direction indicated in the table. Tap the heater straight into the frost plug hole. Make sure there is clearance all the way between the shoulder of the heater and the engine block (1). Contaminated or old coolant must be renewed.

DE Finden Sie Ihr Fahrzeug in der Tabelle dieser Montageanleitung. Ist ein zusätzliches Montage Set erforderlich, kann die entsprechende Montageanleitung im Set enthalten sein.

⚠ Falls ihr Fahrzeug nicht in der Tabelle aufgeführt ist, den QR-Kode zur aktualisierten Anleitung scannen oder unter „den passenden Motorwärmer finden“ auf www.defa.com nachsehen. Die Anweisungen für weitere Defa Produkte ebenso genau durchlesen.

⚠ Die montage eines Motorwärmers in ein Fahrzeug welches nicht in der Tabelle der Montageanweisung aufgeführt ist, geschieht auf eigene Verantwortung. Garantieansprüche können in diesem Fall nicht berücksichtigt werden.

⚠ Der Wärmer darf nicht betrieben werden bevor das Kühlsystem gemäß den Anweisungen des Fahrzeugstellers befüllt und entlüftet wurde. DEFA's Anschlusskontakt muss zusätzlich gekauft werden oder als ein Bestandteil des WarmUp. Den Motorvorwärmer nur an einer geerdeten Steckdose (Wandanschluss) anschließen. Kontrollieren, daß die Erdungsverbinding zwischen dem geerdeten Wandanschluss bis zum Gehäuse des Motorwärmers besteht.

⚠ Bei Schäden, die auf Veränderungen an der Motorheizung oder auf unsachgemäße Montage zurückzuführen sind, lehnt DEFA jeglichen Garantieanspruch auf ab. Es gelten die gesetzlichen Gewährleistungsbestimmungen. Quittung aufbewahren.

⚠ Produkte, die im Motorraum installiert werden, sollten von einer autorisierten Werkstatt montiert werden.

⚠ Motorwärmer sollten nur an original Defa Verlängerungen oder am PlugIn Kontakt der Anschlussleitung angeschlossen werden. Spannung Ein/Aus sollte entweder durch eine WarmUp Steuereinheit oder manuell durch Gebrauch der Anschlussleitung geschehen

⚠ Beim Anschliessen des Zuleitungskabels immer zuerst den MiniPlug am Fahrzeug und dann den Schukokontakt an einer zugelassenen Steckdose am Stromnetz anschliessen.

⚠ DEFA Motorwärmer sind für den «Normalgebrauch» ausgelegt. Normalgebrauch ist folgendermassen definiert: 3x3 Std. täglich, ca. 150 Tage jährlich (ca. 5 Monate).

Falls der Wärmer in einem Einsatzfahrzeug, Notstromaggregat o.ä. verwendet wird, wo der Wärmer kontinuierlich angeschlossen ist oder wenn das Fahrzeug nicht in Gebrauch ist, muss folgender, jährlicher Service durchgeführt werden:

- den Wärmer auf Funktion prüfen und bei Defekt austauschen (wird nicht durch Garantie abgedeckt)

⚠ Die Verwendung von Motorwärmern an zeitgesteuerten Steckdosen mit hoher Schaltfrequenz (x Schaltvorgänge pro Std.) reduziert die Lebensdauer des Heizelementes drastisch. Defekte auf Grund dieser Betriebsbedingungen werden nicht durch die Garantie abgedeckt.

⚠ Es dürfen nur DEFA Anschlussleitungen für das DEFA WarmUp System verwendet werden.

Das Kühlwasser ablassen. Den in der Tabelle angegebenen Verschlussdeckel des entspr. Kernloches entfernen.

⚠ Das Kernloch sorgfältig reinigen.

Den Wärmer mit dem Anschlusskontakt in der vorgegebenen Lage (Uhrzeigerstellung) montieren. Den Wärmer direkt in das Kernloch

einschlagen. Den Wärmer nie ganz bis zur Nut (1) in das Kernloch einschlagen. Verunreinigte oder alte Kühflüssigkeit muss erneuert werden.

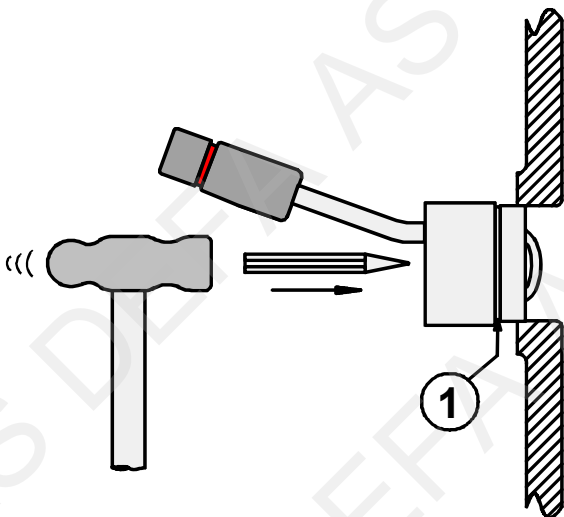

- 1 Merke/Modell / Märke/Modell / Merkki/Malli / Make/Model / Fahrzeug/Modell
- 2 Arsmoell / Arsmoell / Vuosimalli / Model year / Modelljahr (MM/YYYY)
- 3 Motorkode / Motorkod / Mootorikoodi / Engine code / Motor Code
- 4 Monteringssted / Monteringsställe / Asennuspaikka / Heater location / Orientierung
- 5 Monteringsretnng / Monteringsriktning / Pistokkeen suunta / Heater orientation / Winkel
- 6 Monteringssett / Monteringsatts / Asennussarjat / Mounting kit / Montage Set
- 7 Monteringsstips / Tips för monterng / Asennusvihjeet / Mounting tip / Tipps zur Installation

1	2	3	4	5	6	7
DEUTZ						
TD 2.9L4	2015>	TD 2.9 L4	C	7-8		2
TCD 2.9L4	2015>	TCD 2.9 L4	C	7-8		2

DEUTZ-FAHR						
AGROTRON 5 SERIE 5100 P	2012>	TCD 3.6 L4	A			1
AGROTRON 5 SERIE 5100 TTV	2012>	TCD 3.6 L4	A			1
AGROTRON 5 SERIE 5110 P	2012>	TCD 3.6 L4	A			1
AGROTRON 5 SERIE 5110 TTV	2012>	TCD 3.6 L4	A			1
AGROTRON 5 SERIE 5120 P	2012>	TCD 3.6 L4	A			1
AGROTRON 5 SERIE 5120 TTV	2012>	TCD 3.6 L4	A			1
AGROTRON 5 SERIE 5130 P	2012>	TCD 3.6 L4	A			1
AGROTRON 5 SERIE 5130 TTV	2012>	TCD 3.6 L4	A			1
AGROTRON 5C SERIE 5090C	2013>	TCD 3.6 L4	A			1
AGROTRON 5C SERIE 5100C	2013>	TCD 3.6 L4	A			1
AGROTRON 5C SERIE 5110C	2013>	TCD 3.6 L4	A			1
AGROTRON 5120	2013>	TCD 3.6 L04	A	2		1
HITACHI						
ZW 65-6	2016>	DEUTZ TD 2.9 L4		7-8		4
ZW 75-6	2016>	DEUTZ TD 2.9 L4		7-8		4
ZW 95-6	2016>	DEUTZ TD 2.9 L4		7-8		4
LAMBORGHINI						
NITRO 100 HP	2012>	TCD 3.6 L4	A			1
NITRO 100 VTR	2012>	TCD 3.6 L4	A			1
NITRO 110 HP	2012>	TCD 3.6 L4	A			1
NITRO 110 VTR	2012>	TCD 3.6 L4	A			1
NITRO 120 HP	2012>	TCD 3.6 L4	A			1
NITRO 120 VTR	2012>	TCD 3.6 L4	A			1

NITRO 130 HP	2012>	TCD 3.6 L4	A			1
NITRO 130 VTR	2012>	TCD 3.6 L4	A			1
NITRO R 90	2013>	TDC 3.6 L04	A			1
NITRO R 110	2013>	TDC 3.6 L04	A			1
NITRO R 120	2013>	TDC 3.6 L04	A			1
NITRO R 100	2013>	TDC 3.6 L04	A			1
SAME						
VIRTUS 100 IL	2012>	TDC 3.6 L04	A			1
VIRTUS 110 IL	2012>	TDC 3.6 L04	A			1
VIRTUS 120 IL	2012>	TDC 3.6 L04	A			1
VIRTUS 130 IL	2012>	TDC 3.6 L04	A			1
VIRTUS J 90	2013>	TDC 3.6 L04	A			1
VIRTUS J 100	2013>	TDC 3.6 L04	A			1
VIRTUS J 110	2013>	TDC 3.6 L04	A			1
VIRTUS J 120	2013>	TDC 3.6 L04	A			1
ZETOR						
MAJOR 60	2015>	DEUTZ TCD 2.9 L4	C	7-8		3
MAJOR 80	2015>	DEUTZ TCD 2.9 L4	C	7-8		3



1

NO Varmeren monteres i frosthullet bak kontakten (1). Demonter kontakten (1) og løsne braketten til denne. Demonter frostpluggen (2). Sett varmeren(3) løst inn i hullet med kontakten pekende ca. kl. 2. **NB!** Ikke slå inn/monter varmeren enda. Sett braketten til kontakten på plass og sjekk om kontakten til varmeren sitter som vist i bildet (A) slik at ledningen kan monteres. Monter varmeren. Monter tilbake braketten og kontakten. Fyll på godkjent kjølevæske, og luft systemet i fig. bilprodusentens spesifikasjoner. Kontroller for lekkasje.

SE Värmaren monteras i frostpluggen bakom kontakten (1). Demontera kontakten (1) och lossa fästjärnet till denna. Demontera frostpluggen (2). Sätt värmaren(3) löst i hålet med kontakten pekendes ca. kl. 2. **OBS!** Slå **inte** in/montera värmaren ännu. Sätt fästjärnet till kontakten på plats och kontrollera att kontakten till värmaren sitter som visas på bilden (A) så att kabeln kan monteras. Montera värmaren. Montera tillbaka fästjärnet och kontakten. Fyll på med godkänd kylvätska och lufta systemet enligt tillverkarens specifikationer. Kontrollera ev. läckage.

FI Lämmitin asennetaan pakkastulpan reikään liittimen (1) takana. Irrota liitin (1) ja tämän kiinnike. Poista pakkastulppa (2). Aseta lämmitin (3) käsin paikalleen reikään siten että pistoke osoittaa klo. 2, mutta älä lyö lämmitintä vielä kiinni. Aseta irrotettu kiinnitysrauta paikalleen ja katso onko lämmittimen pistoke siten että panssarikaapelin saa kytettyä lämmittimeen (kuva A). Lyö tämän jälkeen lämmitin paikalleen ja kiinnitä kiinnitysrauta sekä liitin. Täytä jäähdytysjärjestelmä moottorinvalmistajan suosittelemalla nesteellä ja ilmaa se ohjeiden mukaan. Tarkista mahdolliset vuodot.

GB The heater is to be installed in the frost plug behind the contact (1). Remove the contact (1) and loosen the bracket. Remove the frost plug (2). Place the heater (3) loosely in the hole with the contact pointing at 2 o'clock. **Note!** Do **not** mount the heater yet. Put the contact's bracket in place and make sure the heater's contact is pointing as shown in the picture (A), so that the cable can be installed. Fit the heater. Remount the bracket and contact. Top up with the coolant specified by the manufacturer, and bleed the cooling system in accordance with the manufacturer's specifications. Check for leakages.

DE Der Wärmer wird im Kernloch hinter dem Kontakt (1) montiert. Kontakt (1) und das Kontaktgehäuse entfernen. Froststopfen (2) entfernen und den Wärmer mit dem Kontakt in 2Uhr Position lose einsetzen (3) jedoch noch **NICHT** !! endgültig einschlagen. Das Kontaktgehäuse wieder anbringen und den Wärmer so justieren, das die Anschlussleitung problemlos aufgesteckt werden kann (A). Das Kontaktgehäuse wieder entfernen, den Wärmer einschlagen und anschliessend das Kontaktgehäuse endgültig befestigen. Kühlmittel nach Vorgaben des Fahrzeugherstellers auffüllen und das System entlüften. System auf Undichtigkeit prüfen.

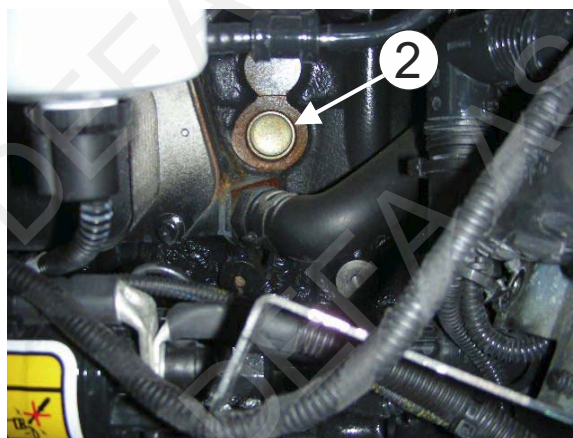
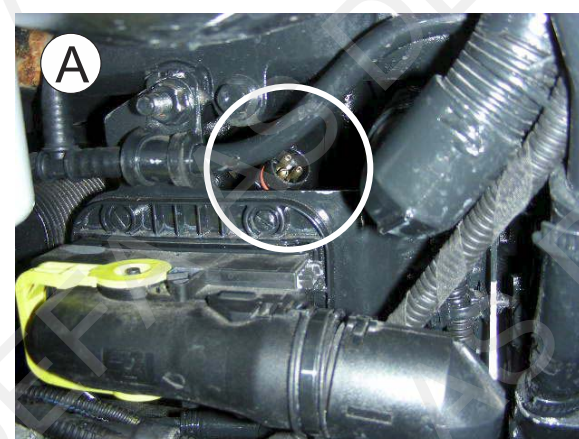
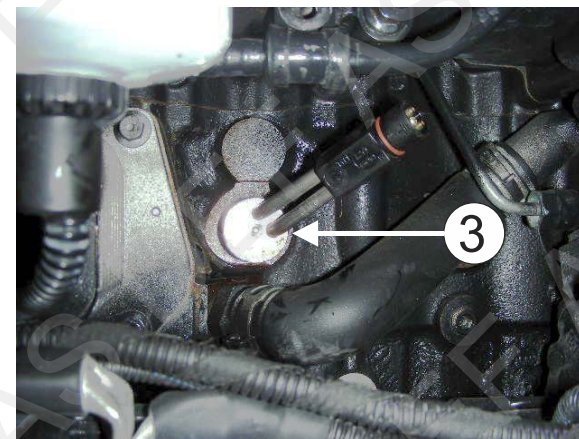
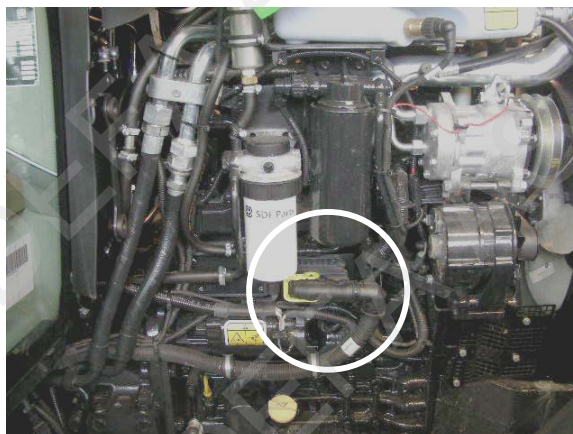

**2**

NO Varmeren monteres i frosthullet på **C**-siden av motoren over oljefilteret. Demonter frostpluggen (1), bruk DEFA ekstraktor uttrekerverktøy. Monter varmeren (2) med kontakten pekende ca. kl. 7-8. Fyll på godkjent kjølevæske, og luft systemet i fig. bilprodusentens spesifikasjoner. Kontroller for lekkasje.

SE Värmaren monteras i frostpluggen på **C**-sidan av motorn ovan oljefiltret. Demontera frostpluggen (1), använd DEFA extraktor utdragsverktyg. Montera värmaren (2) med kontakten pekendes ca. kl. 7-8. Fyll på med godkänd kylvätska och lufta systemet enligt tillverkarens specifikationer. Kontrollera ev läckage.

FI Lämmitin asennetaan pakkastulppaan moottorin **C**-puolella, öljynsuodattimen yläpuolella. Poista pakkastulppa (1). Pakkastulppa on helpoin poistaa DEFAn ulosvetotyökalulla. Asenna lämmitin (2) paikalleen siten että pistoke osoittaa klo. 7-8. Täytä jäähdytysjärjestelmä autonvalmistajan suosittelemalla nesteellä ja ilmaa se ohjeiden mukaan. Tarkista mahdolliset vuodot.

GB The heater is to be installed in the frost plug on the **C**-side of the engine above the oil filter. Remove the frost plug (1), use DEFA extractor tool. Fit the heater (2) with the contact pointing at **7-8 o'clock**. Top up with the coolant specified by the manufacturer, and bleed the cooling system in accordance with the manufacturer's specifications. Check for leakages.

DE Der Wärmer wird an der **C**-Seite oberhalb des Ölfilters montiert. Den Froststopfen (1) mit den DEFA Extractor tool entfernen. Den Wärmer (2) mit dem Anschlusskontakt in **7-8 Uhr** Position montieren. Kühlmittel nach Vorgaben des Motorherstellers auffüllen und das System entlüften. System auf Undichtigkeit prüfen.

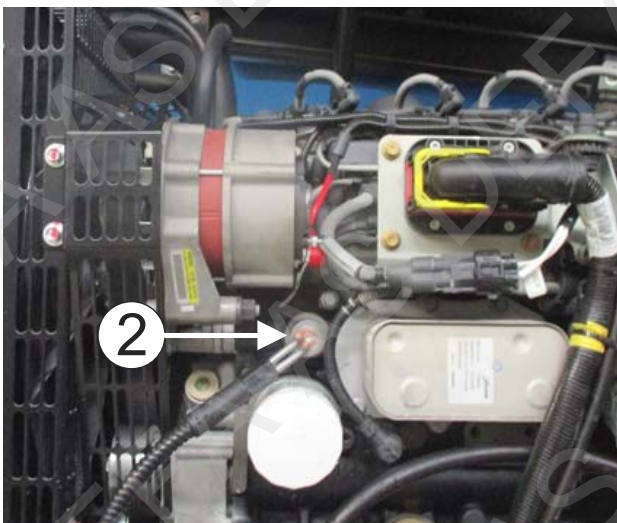
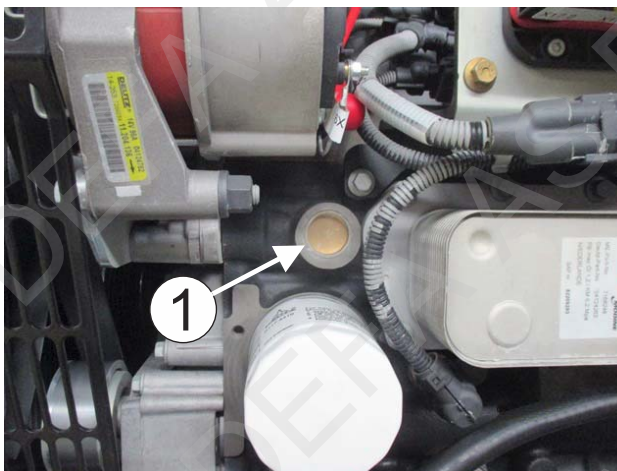
**3**

NO Varmeren monteres i frosthullet på **C**-siden av motoren over oljefilteret. Koble fra batteriets minuskabel. Demonter dynamoen (1). Demonter frostpluggen (2), bruk DEFA ekstraktor uttrekerverktøy. Monter varmeren (3) med kontakten pekende ca. kl. 7-8. **NB!** Påse at det er klaring mellom kontakten til varmeren og dynamoen når den er montert. Monter tilbake dynamoen. Fyll på godkjent kjølevæske, og luft systemet i fig. motorprodusentens spesifikasjoner. Kontroller for lekkasje.

SE Värmaren monteras i frostpluggen på **C**-sidan av motorn ovanför oljefiltret. Koppla bort batteriets minuskabel. Demontera generatorm (1). Demontera frostpluggen (2), använd DEFA utdragsverktyg. Montera värmaren (3) med kontakten pekandes ca. kl. 7-8. **OBS!** Se till att det är frigång mellan kontakten till värmaren och generatorm när allt är monterat. Montera tillbaka generatorm. Fyll på med godkänd kylvätska och lufta systemet enligt tillverkarens specifikationer. Kontrollera ev läckage.

FI Lämmitin asennetaan pakkastulppaan moottorin **C**-puolella, öljynsuodattimen yläpuolella. Irrota akun maadoituskaapeli. Irrota laturi (1). Poista pakkastulppa (2). Pakkastulppa on helpoin poistaa DEFAn ulosvetotyökalulla. Asenna lämmitin (3) paikalleen siten että pistoke osoittaa klo. 7-8. **HUOM.** Varmistu siitä ettei lämmittimen pistoke jää koskettamaan laturiin kun molemmat on asennettu paikalleen. Täytä jäähdytysjärjestelmä moottorinvalmistajan suosittelemalla nesteellä ja ilmaa se ohjeiden mukaan. Tarkista mahdolliset vuodot.

GB The heater is to be mounted in the frost plug on the **C**-side of the engine above the oil filter. Disconnect the battery's minus cable. Remove the generator (1). Dismount the frost plug (2), use DEFA extractor tool. Fit the heater (3) with the contact pointing at **7-8 o'clock**. **Note!** Make sure there is clearance between the heater's contact and the generator when mounted. Remount the generator. Top up with the coolant specified by the manufacturer, and bleed the cooling system in accordance with the manufacturer's specifications. Check for leakages.

DE Der Wärmer wird im Kernloch an der **C**-Seite des Motors oberhalb des Ölfilters montiert. Den Minuspol von der Batterie abklemmen und die Lichtmaschine (1) ausbauen. Den Kernstopfen (2) entfernen. Das DEFA Extraktor-Werkzeug verwenden. Den Wärmer (3) mit dem Anschlusskontakt in ca. **7-8 Uhr** Stellung montieren. ! Auf ausreichenden Abstand zur Lichtmaschine achten. Die Lichtmaschine einbauen. Kühlmittel nach Vorgaben des Fahrzeugherstellers auffüllen und das System entlüften. System auf Undichtigkeit prüfen.

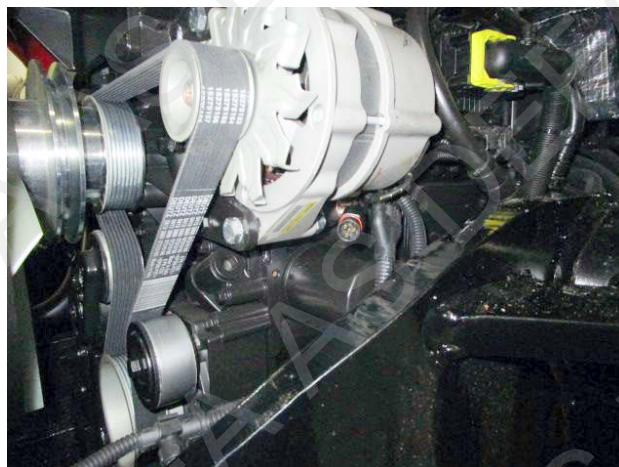
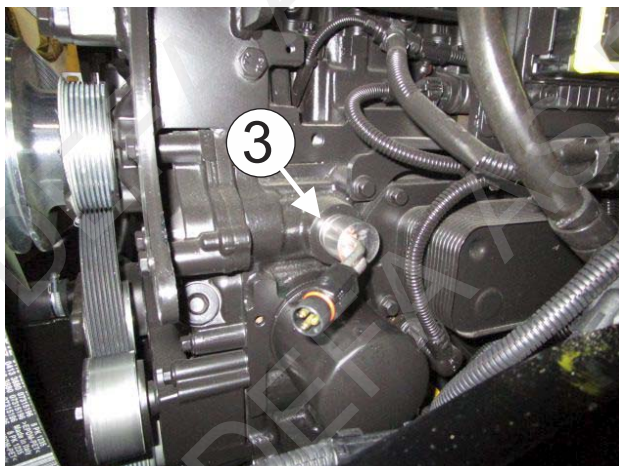
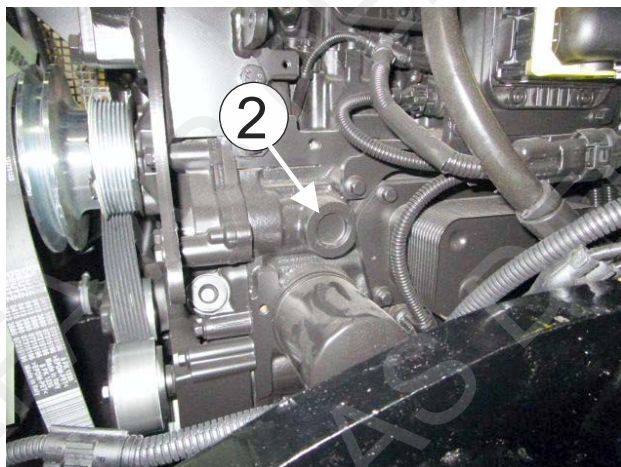
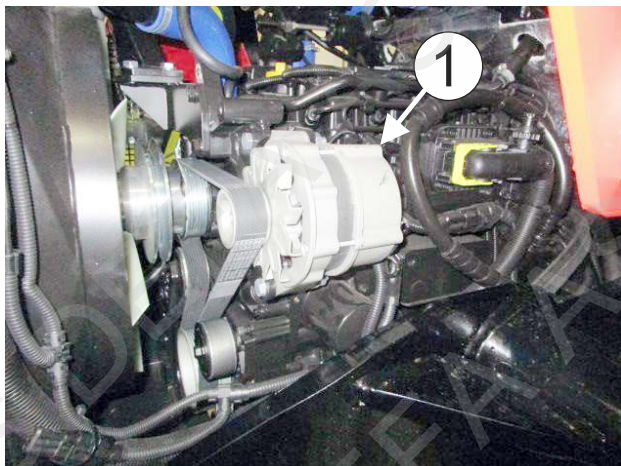
**3****4**

NO Varmeren monteres i frosthullet over oljefilteret. Koble fra batteriets minuskabel. Demonter dynamoen (1). Demonter frostpluggen (2), bruk DEFA ekstraktor uttrekerverktøy. Monter varmeren (3) med kontakten pekende ca. kl. 7-8. **NB!** Påse at det er klaring mellom kontakten til varmeren og dynamoen når den er montert. Monter tilbake dynamoen. Fyll på godkjent kjølevæske, og luft systemet i fig. motorprodusentens spesifikasjoner. Kontroller for lekkasje.

SE Värmaren monteras i frostpluggen ovanför oljefiltret. Koppla bort batteriets minuskabel. Demontera generatorm (1). Demontera frostpluggen (2), använd DEFA utdragsverktyg. Montera värmaren (3) med kontakten pekandes ca. kl. 7-8. **OBS!** Se till att det är frigång mellan kontakten till värmaren och generatorm när allt är monterat. Montera tillbaka generatorm. Fyll på med godkänd kylvätska och lufta systemet enligt tillverkarens specifikationer. Kontrollera ev läckage.

FI Lämmitin asennetaan pakkastulpan tilalle öljynsuodattimen yläpuolelle. Irrota akun maadoituskaapeli. Irrota laturi (1). Poista pakkastulppa (2). Pakkastulppa on helppoin poistaa DEFAn ulosvetotyökälulla. Asenna lämmitin (3) paikalleen siten että pistoke osoittaa klo. 7-8. **HUOM.** Varmistu siitä ettei lämmittimen pistoke jää koskettamaan laturiin kun molemmat on asennettu paikalleen. Täytä jäähdytysjärjestelmä moottorinvalmistajan suosittelemalla nesteellä ja ilmaa se ohjeiden mukaan. Tarkista mahdolliset vuodot.

GB The heater is to be mounted in the frost plug above the oil filter. Disconnect the battery's minus cable. Remove the generator (1). Dismount the frost plug (2), use DEFA extractor tool. Fit the heater (3) with the contact pointing at 7-8 o'clock. **Note!** Make sure there is clearance between the heater's contact and the generator when mounted. Remount the generator. Top up with the coolant specified by the manufacturer, and bleed the cooling system in accordance with the manufacturer's specifications. Check for leakages.

DE Der Wärmer wird im Kernloch oberhalb des Ölfilters montiert. Den Minuspol von der Batterie abklemmen und die Lichtmaschine (1) ausbauen. Den Kernstopfen (2) entfernen. Das DEFA Extraktor-Werkzeug verwenden. Den Wärmer (3) mit dem Anschlusskontakt in ca. 7-8 Uhr Stellung montieren. ! Auf ausreichenden Abstand zur Lichtmaschine achten. Die Lichtmaschine einbauen. Kühlmittel nach Vorgaben des Fahrzeugherstellers auffüllen und das System entlüften. System auf Undichtigkeit prüfen.



4

