

**N**

Varmeren monteres under bilen på høyre side. Varmeren plasseres på rammevingen(1) slik at slangeuttaket peker opp mot åpningen mellom gulvet og tverrbjelken. El-uttaket pekende på skrå oppover mot venstre. Slangen(2) mellom varmeapparatet og toppen av motoren kappes i den vertikale delen for varmeapparatet. Kapp bort 10mm. Monter T-stykket(3) med uttaket mot høyre. Monter slangen(4) på 100mm. på T-stykket. Monter ventilen(5) med pilen fra T-stykket. Monter slangen(6) på 400mm. på ventilen, og tre den ned i åpningen mellom gulvet og tverrbjelken. Monter skjote-stykket(7) og vinkelslangen(8). Monter denne på varmeren. Kapp slangen(9) mellom blokken og varmeapparatet 120mm. fra motoren, og monter T-stykket(10) med det ledige uttaket pekende nedover. Monter slangen(11) på 300mm. mellom T-stykket og varmeren. Fest slangene slik at de ikke kommer i kontakt med bevegelige deler. Luft systemet godt for varmeren benyttes.

**S**

Värmaren monteras under bilen på höger sida. Place- ra värmaren på rambalken (1) med slanguttaget på värmaren riktad upp mot öppningen mellan torpedvägg och tvärbalk. El - uttaget skall vara riktad mot vänster sida av bilen. Slangen (2) mellan värmepaketet och toppen av motorn kapas i den vågräta delen. Skär bort 10mm av slangen. Montera T-stycket (3) i slangen (2). Anslut slang (4) som är 100mm lång mellan T-stycket och back ventilen (5). Pilen på backventilen skall peka från T-stycket. Slangen (6), 400mm lång, monteras på andra änden av backventilen och dras mellan tvärbalken och torpedväggen till värmaren. Montera skarvhyllsa (7) och form slang (8) på slangänden och anslut form-slangen på värmaren. Slang (9) som går mellan värmepaketet och motorn kapas ca 120 mm från motorn. Montera T-stycke (10) i slangen, den tomma utgången skall vara riktad nedåt. Montera slang (11), 300mm lång, mellan T-stycket och värmaren. Viktigt! Fäst slangarna så dom går fria från rörliga delar. Lufta systemet noga innan värmaren tages i bruk.

**FIN**

Lämmittin asennetaan alakautta auton vasemmalle puolelle runkopalkkiin (1), siten että lämmittimen vesiliitäntä osoittaa poikittaispalkin ja auton lattiapellin "aukkoa" kohti. Lämmittimen pistoke tulee osoittaa viistoon ylöspäin vasemmalle. Letku (2) lämmityslaitteen ja sylinterikannen väliltä katkaistaan pystysuorasta kohdasta ennen lämmityslaitteen kennoa. Leikka toisen letkun päästä 10mm. pala pois. Asenna T-kappale (3) katkaistun letkun väliin niin että vapaa liitäntä osoittaa oikealle. 100mm. pitkä letku (4) asennetaan T-kappaleeseen. Asenna takaiskuventtiili (5) niin että nuoli osoittaa T-kappaleesta pois päin. Asenna 400mm. pitkä letku (6) takaiskuventtiiliin ja pujota letku alas lattiapellin ja poikittaispalkin "aukkoon". Asenna jatkoputki (7) ja kulmaletku (8) lämmittimen liitäntään. Katkaise lämmityslaitteen ja moottorilohkon välinen letku (9) 120mm. lohkoista. Asenna T-kappale (10) katkaistun letkun väliin niin että vapaa liitäntä osoittaa alaspäin. 300mm. pitkä letku (11) asennetaan T-kappaleen ja lämmittimen vapaana olevan liitännän väliin. Kiinnitä letkut huolella etteivät ne joudu kosketuksiin liikkuviin osiin. JÄÄHDYTYSJÄRJESTELMÄ ON ILMATTAVA HUOLELLISESTI ENNENKUIN LÄMMITINTÄ KÄYTETÄÄN.

**GB**

Instal the engine heater underneath the car on the right hand side. Fit the heater to the frame member (1) so that the hose outlet is pointing upwards towards the opening between the floor and the cross member. The plug-in contact should point upwards at an angle towards the left. Cut the hose (2) between the car heater and the top of the engine in the vertical section before it enters the car heater. Cut off 10mm. Fit the T-piece (3) with the outlet facing to the right. Fit the 100mm long hose (4) to the T-piece. Fit the valve (5) in the direction of the arrow from the T-piece. Fit the 400mm hose (6) to the valve and pass the hose through the opening between the floor and the cross member. Fit the jointing piece (7) and the angled hose (8). Fit this hose to the heater. Cut the hose (9) between the engine block and the car heater 120mm from the engine, and fit the T-piece (10) with the free outlet pointing downwards. Fit the 300mm hose (11) between the T-piece and the heater. Secure the hoses so that they cannot come into contact with moving parts. Bleed the cooling system thoroughly before using the engine heater.

**D**

Heizgerät rechts unter dem Auto anbringen. Heizgerät an der Rahmenwange (1) so anbringen dass der Schlauch auslass nach oben zur Öffnung zwischen dem Boden und dem Querbalken hin deutet. Schlauch (2) zwischen Heizgerät und der Oberseite des Motors im vertikalen Teil vor dem Heizgerät kappen. 10mm abschnitten. T-Stück (3) mit dem Auslass nach rechts zeigend montieren. 100mm Schlauch (4) am T-Stück montieren. Ventil (5) mit dem Pfeil vom T-Stück weg montieren. 400mm Schlauch (6) am Ventil anbringen und ihn in die Öffnung zwischen Boden und Querbalken montieren. Zwischenstück (7) und der Winkelschlauch (8) montieren; dann am Heizgerät anbringen. Schlauch (9) zwischen Block und Heizgerät im Abstand von 120mm vom Motor montieren, und T-Stück (10) mit dem freien Anschluss nach unten zeigend montieren. Schlauch (11) von 300mm zwischen T-Stück und Heizgerät montieren. Schläuche so befestigen, dass sie nicht mit den beweglichen Teilen ins Gehege kommen. Das System vor Benutzung des Heizgeräts gründlich lüften.

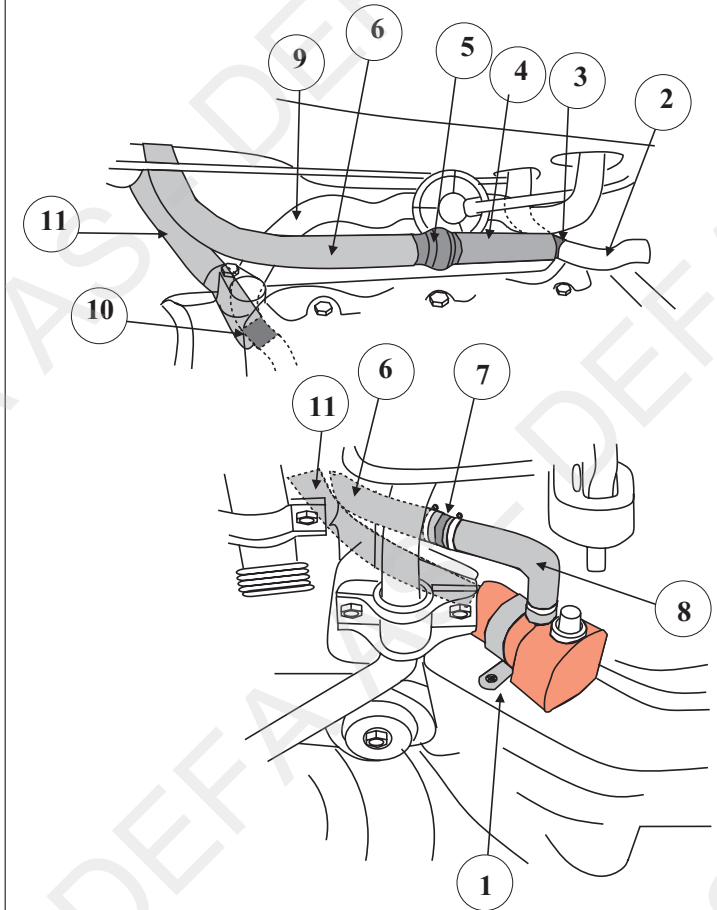

460339

DEFA