



**WarmUp**  
www.defa.com







**412560**



**MONTERINGSANVISNING  
ASENNUSOHJE  
FITTING INSTRUCTIONS  
MONTAGEANLEITUNG**



ISO 9001





NO Les nøye gjennom hele anvisningen. Sjekk om din biltype er oppført med spesielle monteringsstips , eller med monteringssett , i tabellen. Anvisninger for øvrige DEFA produkter må også gjennomleses nøye.

SE Läs noga igenom monteringsanvisningen. Se efter om din bilmodell finns upptagen med monteringsstips , och eventuell monteringsatts , i tabellen. Anvisningarna för övriga DEFA produkter i systemet skall också läsas noga.

FI Lue ennen asennusta koko asennusohje huolella läpi. Asennusohjeen taulukosta selviää, tarvitaanko asennukseen jokin asennussarja , ja onko autollesi erityisiä asennusohjeita . Muidenkin DEFA tuotteiden asennusohjeisiin on perehdyttävä huolella ennen asennusta.

EN Read the fitting instructions carefully. Check if your vehicle is listed with car specific installation tip , or with an installation kit , in the table. Instructions for other DEFA products must also be read carefully.

DE Die Einbauanleitung genau befolgen. Kontrollieren ob besondere Montagehinweise , oder ein spezielles Montagesett  für das aktuelle Fahrzeug empfohlen sind. Die Einbauanleitungen anderer Defa WarmUp Produkte genau befolgen.

NO Tapp av kjølevæsken.

**⚠ Rengjør hullet godt.**

Monter varmeren. Kontakten på varmeren skal peke i angitt klokkeretning i henhold til tabellen. Forurenset eller gammel kjølevæske må byttes.

**⚠ Påse at slangene sitter helt inne på stussen og at slangklemmene monteres rett og innenfor flensen på stussen. Trekk til klemmene med 2 Nm.**

**⚠ Varmeren må ikke kobles til strøm før rett type kjølevæske er påfylt og kjølesystemet er luftet i henhold til bilprodusentens anbefalinger.** DEFA's apparatinntak må anskaffes separat eller som en del av DEFA WarmUp. Motorvarmeren må bare tilkobles jordet stikkontakt. Kontroller at det er jordingsforbindelse fra det jordete vegguttaket og helt fram til motorvarmerens kapsling, og at karosseriet er forbundet med beskyttelsesjordingen.

**⚠ DEFA fraskriver seg ethvert erstatningsansvar der modifikasjoner er utført, uoriginale slanger er benyttet eller motorvarmeren ikke er montert i henhold til monteringsanvisningen.** Reklamasjonsrett i henhold til kjøpsloven. Ta vare på kvitteringen.

SE Tappa ur kylarvätskan.

**⚠ Rengör hålet noga.**

Montera värmaren så kontakten pekar mot angivet klockslag enligt tabellen. Förorenad eller gammal kylarvätska skall bytas.

**⚠ Kontrollera att slangarna sitter helt in på stosarna och att slangklämmorna monteras rakt och innanför flänsarna. Dra åt klämmorna med 2 Nm.**

**⚠ Värmaren får inte anslutas till 230V innan kylarvätska är påfylld och kylsystemet är luftat enligt bilverkarens anvisningar.** DEFAs anslutningsatts köps separat eller som en del av DEFA WarmUp. Motorvärmaren får endast anslutas till jordat uttag. Kontrollera att det finns jordkontakt mellan uttaget och värmarens hölje, och att även bilens kaross är jordad.

**⚠ DEFA frånskriver sig allt ersättningsansvar där produkten blivit modifierad och/eller motorvärmaren inte är monterad enligt monteringsanvisningen.**

Reklameringsrätt enligt konsumentköplagen mot uppvisande av kvitto.

FI Laske jäähdytysneste pois.

**⚠ Puhdista reikä hyvin.**

Asenna lämmitin paikalleen. Lämmitimen pistokkeen tulee osoittaa taulukon kello-osoittimen suuntaan. Likainen / vanha pakkasneste on vaihdettava uuteen.

**⚠ Katkaise letku mahdollisimman suoraan ja asenna letkut lämmitimeen niin että ne tulvat lämmitimen rajoitinkaulukseen asti. Letkusiteiden kiristystiukkuus: 2 Nm.**

**⚠ Lämmitimeen ei saa kytkeä virtaa ennen kuin jäähdytysjärjestelmä on täytetty hyväksytyllä pakkasnesteellä, ja ilmattu autonvalmistajan ohjeiden mukaan.** Moottorinlämmitimen kojepistorasia on aina hankittava yhdessä lämmitinelementin kanssa ellei sitä ennestään ole. Moottorinlämmitimen saa kytkeä vain maadoitettuun pistorasiaan.

Maadoitusyhteyden on oltava yhtäjaksoinen maadoitetusta seinäpistoraisasta moottorinlämmitimen runkoon, ja suojamaadoitus on oltava yhteydessä ajoneuvon runkoon.

**⚠ DEFA hylkää korvausvaatimuksen jos lämmitimen muotoa on muutettu ja/tai lämmitintä ei ole asennettu asennusohjeen mukaisesti.**

VALITUKSET: Takuuheitojen mukaisesti. Säilytä kuitti.

EN Drain off the coolant.

**⚠ Thoroughly clean the hole.**

Fit the heater. Position the connector in the clock direction indicated in the table. Contaminated or old coolant must be renewed.

**⚠ Make sure that the hoses are fitted all the way in on the pipe stubs and make sure the hose clamps are mounted straight and behind the flange of the pipe stub. Tighten the hose clamps with 2 Nm.**

**⚠ Do not connect the heater electrically until the correct type of coolant is refilled, and the system is bled according to the car manufacturer's specifications.** DEFA's power inlet cable must be acquired separately or as a component in the DEFA WarmUp system. Only connect the heater to an earthed mains socket. Check for earth connection between the mains socket, the heater's body and the chassis.

**⚠ DEFA denies liability for any damage related to the use of unoriginal hoses, fitting which is not according to instructions or other modifications.** Claims according to national consumer laws. Please retain your receipt.

DE Das Kühlwasser ablassen.

**⚠ Das Loch sorgfältig reinigen.**

Den Wärmer mit dem Anschlusskontakt in der vorgegebenen Lage (Uhrzeigerstellung) montieren. Verunreinigte oder alte Kühlflüssigkeit muss erneuert werden.

**⚠ Darauf achten, dass die Schläuche ganz auf die Stutzen gezogen sind und die Schlauchklappen gerade und vor dem Flansch des Stutzens sitzen. Die Schlauchklappen mit 2 Nm anziehen.**

**⚠ Der Wärmer darf nicht betrieben werden bevor das Kühlsystem gemäß den Anweisungen des Fahrzeugstellers befüllt und entlüftet wurde.** DEFA's Anschlusskontakt muss zusätzlich gekauft werden oder als ein Bestandteil des WarmUp. Den Motorvorwärmer nur an einer geerdeten Steckdose (Wandanschluss) anschließen. Kontrollieren, daß die Erdungsverbindung zwischen dem geerdeten Wandanschluss bis zum Gehäuse des Motorvorwärmers besteht.

**⚠ Bei Schäden, die auf Veränderungen an der Motorheizung oder auf unsachgemäße Montage zurückzuführen sind, lehnt DEFA jeglichen Garantieanspruch auf ab.** Es gelten die gesetzlichen Gewährleistungsbestimmungen. Quittung aufbewahren.

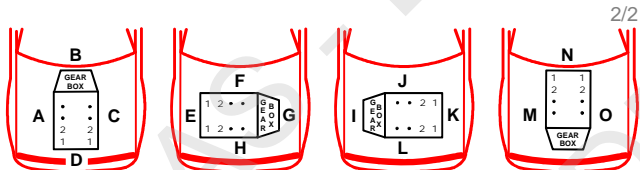

2/2

<b>IVECO</b>						
EUROCARGO	14>	TECTOR F4AFE6	A	6		1
						1 1

**NO** For lettere montering demonter innsugningsrøret (1). Demonter frostpluggen (2) og rengjør hullet grundig for lakk osv. Demonter mutteren (3) og braketten til slangen (4). Monter varmeren (5). Monter den medleverte braketten (6) Ø8,5mm, skruen (7) og låseskive (8) i det ledige gjengahullet. Monter braketten (9) Ø10,5mm og avstandshylsen (10) over pinnebolten og monter tilbake braketten til slangen (4) og mutteren (3). Påse at brakettene ligger korrekt på varmerens flens. Fyll på godkjent kjølevæske og luft systemet i flg. motorproduzentens spesifikasjoner. Kontroller for lekkasje. Monter tilbake innsugningsrøret (1).

**SE** För lättare montering demontera innsugsrøret (1). Demontera frostpluggen (2) och rengör hålet grundligt från färg o dyl. Demontera muttern (3) och fästjärnet till slangen (4). Montera värmaren (5). Montera det bifogade fästjärnet (6) Ø8,5mm, skruen (7) och låsbrickan (8) i det lediga gängade hålet. Montera fästjärnet (9) Ø10,5mm och distanshylsan (10) på pinnbulten och montera tillbaka fästjärnet till slangen (4) och muttern (3). Se till att fästjärnet ligger korrekt på värmarens fläns. Fyll på med godkänd kylvätska och lufta systemet enligt tillverkarens specifikationer. Kontrollera ev läckage. Montera tillbaka innsugsrøret (1).

**FI** Asennuksen helpottamiseksi, irrota imuputki (1). Poista pakkastulppa (2) ja puhdista reiän reunat hyvin lakasta ym. Irrota mutteri (3) sekä letkun (4) pidike. Asenna lämmitin (5) paikalleen. Asenna mukana seuraava lyhyt kiinnitysrauta (6) Ø8,5mm, pultti (7) ja jousilaatta (8) vapaana olevaan kierteistettyyn reikään. Asenna toinen lyhyt kiinnitysrauta (9) Ø10,5mm sekä soviteholkki (10) pinnapulttiin ja asenna letkun kiinnike paikalleen sekä mutteri (3). Varmistu siitä että kiinnitysraudat asettuvat hyvin lämmittimen laippaan. Täytä jäähdytysjärjestelmä autonvalmistajan suosittelemalla nesteellä ja ilmaa se ohjeiden mukaan. Tarkista mahdolliset vuodot.

**EN** Remove the suction pipe (1) for easier installation. Remove the frost plug (2) and thoroughly clean the hole for paint etc. Remove the nut (3) and bracket for the hose (4). Fit the heater (5). Fit the enclosed Ø8,5mm bracket (6), bolt (7) and lock washer (8) in the available

threaded hole. Fit the Ø10,5mm bracket (9) and distance sleeve (10) over the stud bolt and remount the bracket for the hose (4) and nut (3). Make sure the brackets lie correctly on the heater's flange. Top up with the coolant specified by the car manufacturer, and bleed the cooling system in accordance with the car manufacturer's specifications. Check for leakages. Remount the suction pipe (1).

**DE** Zur Erleichterung der Montage das Ansaugrohr (1) ausbauen. Den Froststopfen (2) entfernen und Lackreste etc. gründlich entfernen. Die Mutter (3) und die Halterung (4) entfernen. Den Wärmer (5) montieren. Die Halterung (6) Ø8,5mm mit der Schraube (7) und der Sicherungsscheibe (8) am freien Gewinde befestigen. Halterung (9) Ø10,5mm und die Abstandshülse (10) am Gewindebolzen montieren. Die Halterung (4) wieder montieren und mit der Mutter (3) befestigen. Auf korrekten Sitz der Halterungen zum Wärmer achten. Kühlmittel nach Vorgaben des Fahrzeugherstellers auffüllen und das System entlüften. System auf Undichtigkeit prüfen. Das Ansaugrohr (1) wieder einbauen.

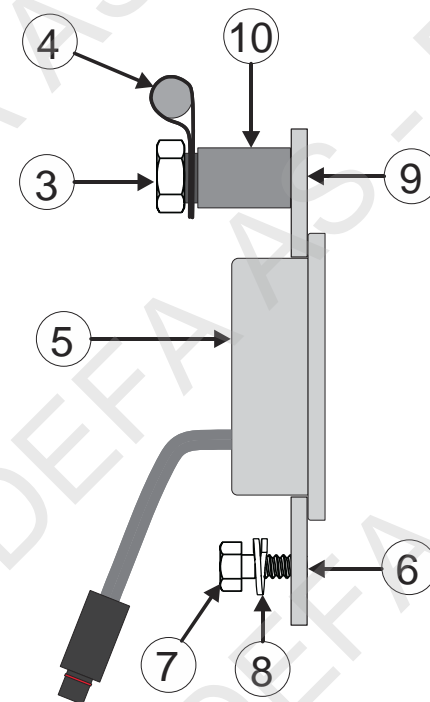
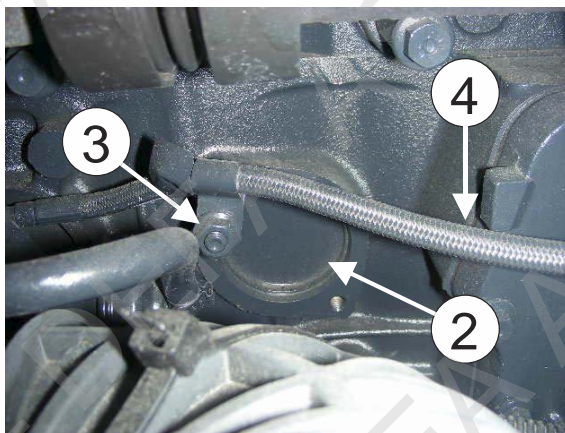
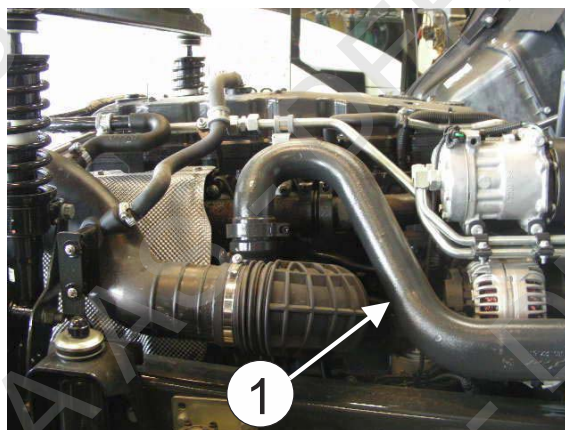
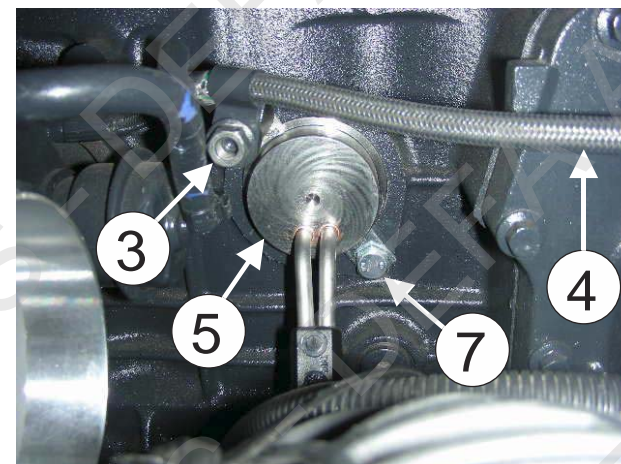

**412560**

CE 211114